

PATENTS:

2025 3017 3206.3
2025 2074 5333.0
2023 1168 3285.9
2023 2335 0574.5
2020 2310 2170.0
2022 2353 3128.3
2020 3024 4731.7

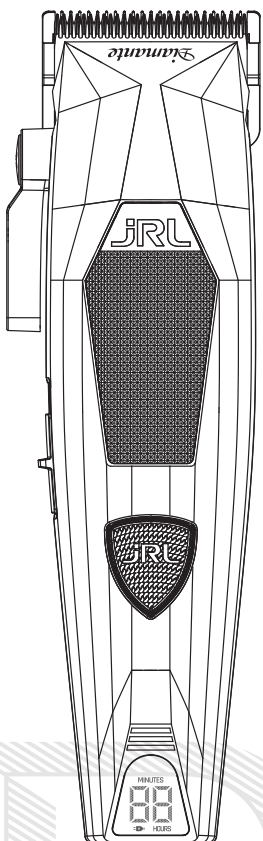

Diamante

2025C

Professional Cordless Hair Clipper

NOTKUNARHANDBÓK

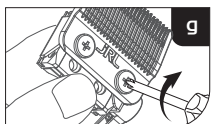
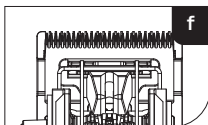
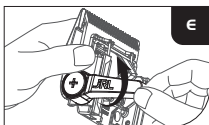
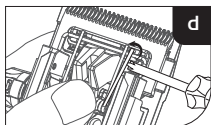
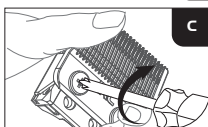
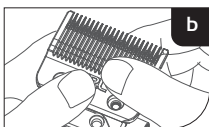
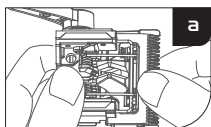
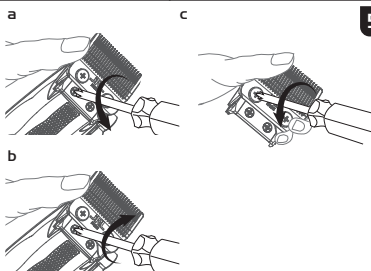
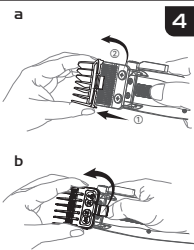
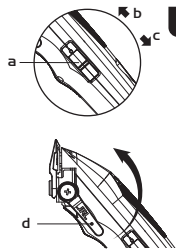
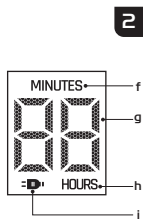
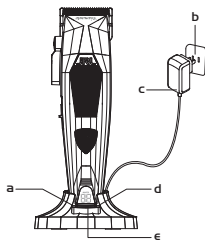
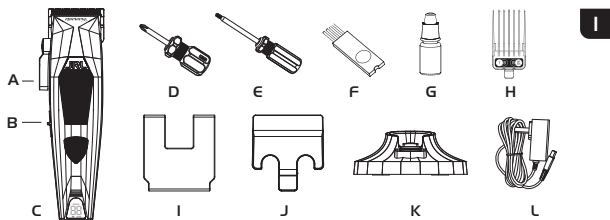

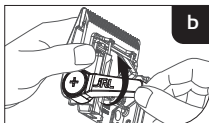
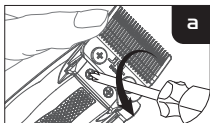

7

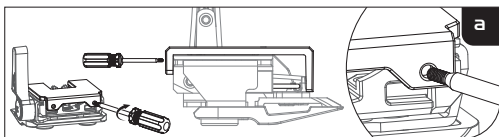
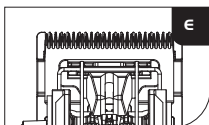
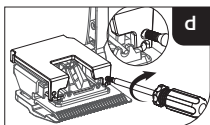
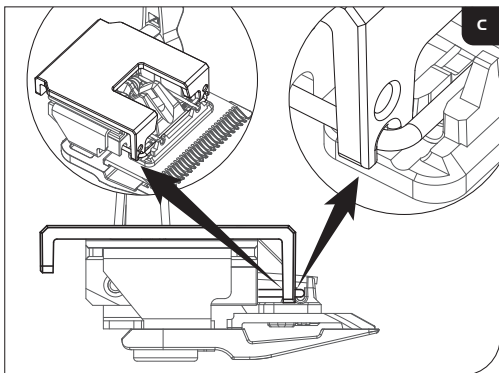

8

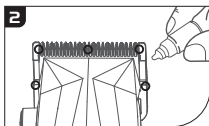
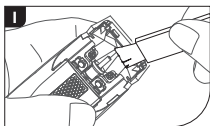
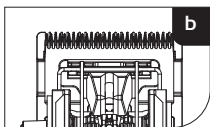

9

Tips

- Þessi tæki er ekki hönnuð til notkunar á gervihár eða til annars nota en að skera 100% mannhár. Fyrirtækið tekur ekki ábyrgð á bilunum eða skemmdum sem verða vegna rangrar notkunar.
- Þessi vara er eingöngu ætluð fagfólki.
- Öryggisforskriftir og notkunarhandbók eru einnig í boði í PDF-sniði á vefsíðu okkar: www.jrl.com.

Safety precautions

Haldið frá börnum:

Vinsamlegast geymið klippitækið fyrir börnum. Tækið inniheldur hvöss klungur og smá hluti sem geta verið hættulegir fyrir minniháa.

Öryggisnotkun:

- Þennan búnað mega nota börn frá 8 ára aldri og eldri og einstaklingar með takmarkaða líkamlega, skynfæra- eða vitsmunalega hæfileika eða skort á reynslu og þekkingu, ef þeir eru undir eftirliti eða hafa fengið leiðbeiningar um örugga notkun búnaðarins og skilja áhættuna sem fylgir.
- Þessi búnaður er ekki ætlaður til notkunar af einstaklingum (þar með talin börn) með takmarkaða líkamlega, skynfæra- eða vitsmunalega hæfileika eða skort á reynslu og þekkingu nema þeir séu undir eftirliti eða hafi fengið leiðbeiningar frá ábyrgum aðila.
- Börn skulu ekki leika sér með búnaðinn.
- Þríf og notendaviðhald skulu ekki framkvæma börn án eftirlits.
- Búnaðurinn má aðeins nota með þeim aflgjafara sem fylgir honum.
- VIÐVÖRUN: Halda búnaðinum þurrum.
- Þessi búnaður inniheldur óaftanlegar rafhlöður.
- Af-tengið aflgjafaran áður en klippinn er þrífinn.
- Fjarlægjið blaðið fyrst, notið svo bursta til að fjarlægja háragrín.
- Haldið frá vatni til að forðast raflost eða skemmdir á klippunni.
- Ef klippan dettur óvart í vatn eða önnur efni, hentið henni strax. Reynið ekki að þurrka eða tengja hana við rafmagn.
- Til að geyma rétt: fjarlægjið klippuna úr dokkunni, aftengið aflgjafaran og þrifið einguna vel. Ekki geyma klippuna á hleðsludokki eða tengda aflgjafa.
- Ef snúra aflgjafans er skemmd, hættið að nota hana strax og skiptið út.
- Ekki taka vöruna í sundur sjálfur. Leitid til viðurkennds þjónustuaðila fyrir viðgerðir.
- Veljið rétta spennu fyrir tengi áður en hlaðið (AC100–240V 50/60Hz).
- Snúid ekki, takið ekki í sundur né stingið í endurhlaðanlega rafhlöðu í klippunni, annars getur orðið skammhlaup eða eldur. Ef rafhlaðan virkar ekki, notið ekki klippuna og takið hana til viðurkennds aðila.
- Lengdamotkun við hita undir -10°C eða yfir 40°C er ekki mælt með, getur skemmt rafhlöðu.
-  Aftaklegur aflgjafahluti (gildir fyrir KA1201A-0502000EU/KA1201A-0502000BS/KA1201A-0502000AU).
- Tegund rafhlöðu: Lithium-ion rafhlaða.
- Hentu notuðum rafhlöðum í samræmi við staðbundnar reglur. Ekki henda í heimilissrusi; notið viðeigandi söfnunar- eða endurvinnslustaði.
- Forðist snertingu við lekaefni. Ef snerting á sér stað, skolið með vatni og leitid læknisráðs. Notið hanska og hentu örugglega.
- Ekki útsetja búnað eða rafhlöðu fyrir miklum hita.
- Þættið þess að málmhlutir stytst ekki rafhlöðupræðina með skammhlaupshættu.

Til að forðast skemmdir á vörnni:

- Notaðu eingöngu upprunalegu aukahlutina.
- Ekki brýna klunguna á eigin spýtur.
- VIÐVÖRUN: Til að hlaða rafhlöðuna skaltu einkaþegar nota þann afköstueiningu sem fylgir þessu tæki.

Product overview (Fig.1)

- | | |
|-----------------------------------------|----------------------------------|
| A. Skerðustillihönd / Skerðustillispori | G. Smurolía |
| B. Raftengill | H. Sett af 6 kambum (1,5mm-13mm) |
| C. Klippihöfuð / Klippieining | I. Skerðunullstillitæki |
| D. Skrúfjárn | J. Skerðuvernd |
| E. Skerðustillitæki | K. Reset IQ Hleðslustöð |
| F. Hreinsibursti | L. Rafmagnsadapter |

Product specifications

Vörunúmer: 2025C			
Hlutur	Tæknilysing	Hlutur	Tæknilysing
Rafmagnsadapter	Inntak: AC 100-240V 50/60Hz	Tegund rafhlöðu	Lithiumjónarafhlaða
	Úttak: DC 5V 2 A	Hleðslutími	2,5 klst. - hraðhleðsla 5 klst. - Reset IQ hleðsla
Rafhlöðugeta	3,6V 3400 mAh	Notkunartími	4 klukkustundir

Hvernig á að hlaða rakvélina

Mikilvægt: Notaðu einungis upprunalega rafmagnssnúruna til að hlaða.

Þú getur hlaðið tækið þitt á færri hleðslustöðinni, eða hlaðið klippitækið beint með því að tengja rafmagnssnúruna beint í tækið (sjá mynd 2b/c).



Athugið: Þegar klippitækið er með lítinn rafhleðslu geturðu tengt adapterinn beint við tækið. Þú getur notað klippitækið á meðan það er í hleðslu.

Endurstilla IQ tæknihleðslu

Tengdu hleðslustöðina við rafmagnsadapterinn  grænt ljós (sjá mynd 2d) kviknar á. Með því að nota IQ-hleðsluendurstillinguna lengir þú líftíma rafhleðslunnar og fullhleðsla tekur um 5 klukkustundir.

Flytihleðsluaðferð

Ýttu einu sinni á takkann (sjá mynd 2e)  á hleðslustöðinni til að skipta yfir í hraðhleðslu  hvít ljós (sjá mynd 2a) kviknar á. Í hraðhleðsluhamnum  tekur fullhleðsla um 2,5 klukkustundir.

LED stöðuvísar (Mynd.f/g/h/i)

- Blinkandi ljós: Tónn er enn að hlaða
- Rautt ljós: Minna en 40 mínútur af rafhlaða
- Hvítt blinkandi ljós: Hraðhleðsla í gangi (rafhlaða > 40 mín)
- Grænt blinkandi ljós: Endurheimtuhleðsla í gangi (rafhlaða > 40 mín)
- Stöðugt hvítt ljós: Fullhlaðið

Aðgerð og hraðastillingar

Skiptingar- og umstillisleiðbeiningar:

Ýttu á rofann til að kveikja og slökkva á klippitækinu (sjá mynd 3a/b/c).

Með því að ýta á rofann geturðu einnig stillt hraða klippitækisins:

O: Af (slökkt)

I: Hraði 1 - 6500 snúninga á mínútu

II: Hraði 2 - 8200 snúninga á mínútu

Staðavísir með LED-ljósi:

Rafhlöðuvísirinn sýnir nothæft tíma á núverandi hraða.

- Í hámarksáttarham er **JRL** hvítu ljósið kveikt.
- Veikli rafhlaða blikkar **JRL** rauða ljósið og **•D** viðvörðunarljósið.
- Önn slökkvir sjálfkrafa öll ljós og slöknar þegar rafhlaðan er tóm.

Stilling blaðs og núllbilun

Klippitækið fylgir 5 mismunandi lengdastillingum: 0,5 mm, 1,4 mm, 2,0 mm, 2,8 mm og 3,5 mm.

Notendur geta stillt lengdina eftir þörfum:

- Ýttu á lengdastillihnappinn (sjá mynd 3d) áfram fyrir stuttari klippingu.
- Ýttu hnappinn aftur á bak fyrir lengri klippingu.

Hvernig á að setja upp og skipta um kambafeste

Klippitækið fylgir 6 mismunandi kambum:

Stærðir eru: 1/2#(1.5mm), 1#(3mm), 1-1/2#(4.5mm), 2#(6mm), 3#(10mm), 4#(13mm)

Að setja upp kambann:

Eins og sýnt er á mynd 4a, skal Samræma kambahlutann við aðaleiningu tækisins (passaðu að festingarinn festist í réttum sporbaug) Lyfta tækinu varlega upp á við þar til þú heyrir "klikk" hjóð Staðfestu að kambinn sé örugglega festur með því að draga í hann vægt



Athugið: Slökktu á klippitækinu áður en þú skiptir um kambann. Staðfestu að kambinn sé rétt festur og ekki laus áður en þú notar tækið.

Fjarlægning kamba:

Eins og sýnt er á mynd 4b geturðu fjarlægt kambinn með því að snúa afturendanum með fingrunum.

Viðhald blaða



Athugið:

1. Vinsamlegast lestu vandlega leiðbeiningar um viðhald blaðsins áður en þú notar rakvélin. Fylgdu þeim þegar þú fjarlægir eða setur blaðið til að forðast ranga samsetningu.
2. Eftir að blaðið hefur verið sett á skal alltaf athuga vandlega hvort allir viðkomandi hlutar séu rétt og tryggilega festir.
3. Áður en rakvélin er notuð skal taka rafmagnsadapterinn úr sambandi og slökkva á tækinu.
4. Þegar unnið er með blaðið skaltu ekki reyna að skerpa það eða breyta því sjálf/ur, þar sem það getur valdið skemmdum á rakvélinni.

Hvernig á að fjarlægja/setja saman blaðasett:

- Eins og sýnt er á mynd 5a, haltu hárlippunni í annarri hendi og losaðu skrúfuna með skrúfjárnri til að fjarlægja blaðasettið.
- Aðvörun: Haltu blaðinu með sömu hendi og heldur á tækinu til að koma í veg fyrir að það falli og skemmist.
- Eins og sýnt er á mynd 5b, haltu á klippunni, gripið um blaðið með fingrunum og hertu skrúfuna með skrúfjárnri til að festa blaðasettið.

Að fjarlægja klinguna:

- Haltu klippitækinu eins og sýnt er á mynd 5c. Losaðu skrúfurnar sem sést á myndinni með fylgiskrúfjárnri. Fjarlægðu klinguna með því að halda henni á meðan þú heldur á tækinu-passaðu að hún detti ekki og skemmist.

Hvernig á að setja saman blað:

1. Settu hreyfanlega blaðið á tvær pinnana í gormahaldaranum (mynd 6a).
2. Ýttu neðra blaðinu niður og stilltu það við neðra skrúfugatið (mynd 6b).
3. Skrúfaðu skrúfuna réttssælis í um það bil 1/3 dýpt (mynd 6c).
4. Ef gormurinn losnar úr skorunni skaltu beyja hann varlega aftur í sitt rétta sæti (mynd 6d).
5. Settu stillingarstöng blaðsins í fremstu stöðu (mynd 6e).
6. Gakktu úr skugga um að efri og neðri blöð séu rétt miðjuð og samsíða (mynd 6f).
7. Hertu skrúfurnar og kláraðu samsetninguna (mynd 6g).

Hvernig á að stilla blaðið í 0 mm:

1. Fjarlægðu blaðasettið (mynd 7a).
2. Færðu stillingarstöngina í fremstu stöðu (mynd 7b).
3. Settu tvær fremri raufar blaðastillingartækisins flatt ofan á gorm blaðsins (mynd 7c).
4. Settu tækið í fremri stillingaropið og snúðu réttssælis til að stilla klippilengdina (mynd 7d).
5. Athugaðu að efri og neðri blöðin séu rétt miðjuð og að efra blaðið skagi ekki fram yfir það neðra (mynd 7e).

Hvernig á að endurstilla blað:

1. Fjarlægðu blaðasettið (mynd 7a).
2. Færðu stillingarstöngina í fremstu stöðu (mynd 7b).
3. Settu fremstu enda blaðastillingartækisins beint fyrir framan blaðagorminn. Athugið: Ekki þrýsta niður á gorminn (mynd 7c).
4. Settu tækið í aftari stillingaropið og snúðu réttssælis til að stilla lengdina (mynd 8a).
5. Athugaðu að blöðin séu rétt miðjuð og efra blaðið skagi ekki fram yfir það neðra (mynd 8b).

Hreinsun og viðhald blaða:

- Fjarlægðu og settu blöðin varlega saman með meðfylgjandi skrúfjárnri.
- Hreinsaðu hár og önnur óhreinindi með burstanum (mynd 9a).
- Berðu smurolíu á fimm tilgreind svæði blaðsins (mynd 9b).
- Notaðu stillingataekið ef þörf er á að finnstilla eða rétta af blöðin.
- Slökktu alltaf á tækinu og taktu það úr sambandi áður en viðhald fer fram.

JRL[®]
PROFESSIONAL

**Guang Zhou Eagle Fortress
Hair Products Ltd.**

No.4 Shuanglong Yucai
Street, Shiling Town, Huadu
District, Guangzhou, 510899
China

Bratt Trading AB

Radiovägen 34
135 48 Tyresö SWEDEN
+46 (8) 712 95 10
info@bratt-trading.se
www.bratt-trading.com



www.jrl.com



www.bratt-trading.com



EAC

**UK
CA**

CE

